

## REGISTRO DE ALUMBRADO PUBLICO DE 40X40X40

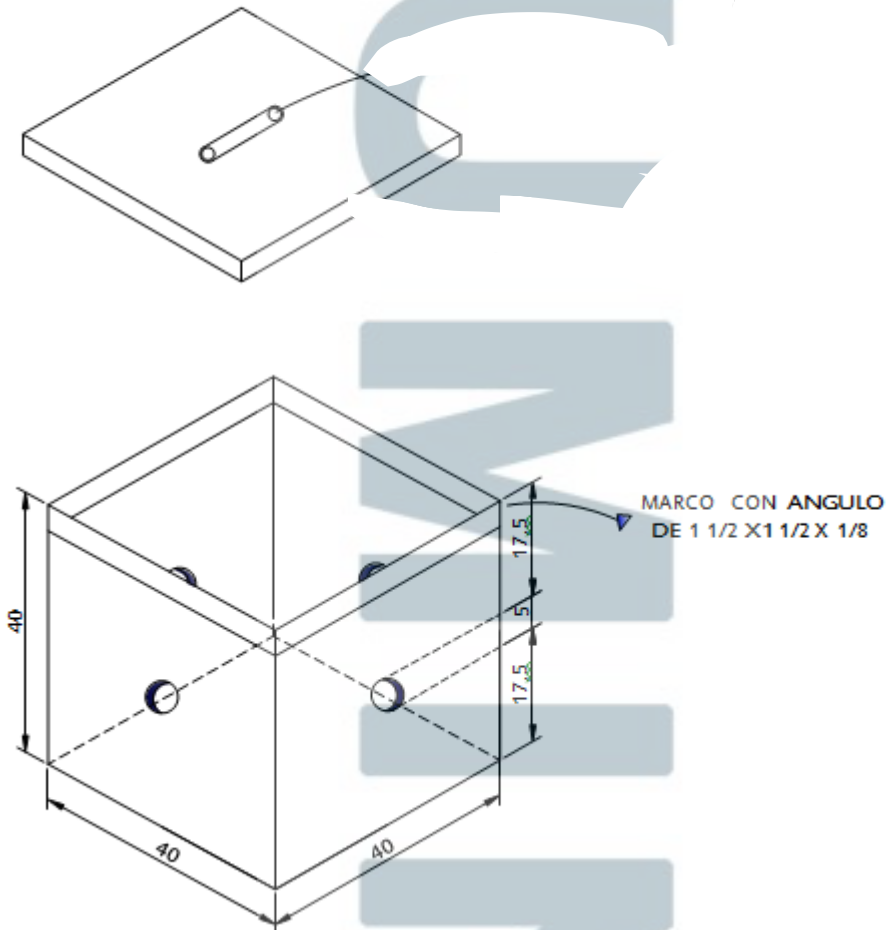

### ESPECIFICACIONES

1. CONCRETO  $f_c = 200 \text{ kg/cm}^2$
2. REFUERZO MALLA ELECTROSOLDADA 6X6 6/6  $F_y = (6000 \text{ Kg/Cm}^2)$
3. MARCO DE ANGULO DE ACERO ( $1 \frac{1}{2}'' \times 1 \frac{1}{2}'' \times 1/8''$ )
4. CONTRA MARCO DE ANGULO DE ACERO ( $1 \frac{1}{4}'' \times 1 \frac{1}{4}'' \times 1/8''$ )
5. ESPESOR EN MUROS DE 4 CM.
6. ACABADO CEMENTO PULIDO.

ACOTACIONES EN CENTIMETROS  
Sin Escala